

AUTOMAT SCHODOWY ASM-02/24V



Zakład Mechaniki i Elektroniki
ZAMEL sp.j.



www.zamelcet.com

OPIS

Automat wyposażony jest w funkcję przeciwblokady.

cEchy

funkcja przeciwblokady,

dANE TEChNiczNE

ASM-02/24V

-/~, +/~
24 V AC/DC

IN, IN, IN

8

2
C

II
II
2



MONTA , dZiA ł ANiE

2. Sprawdzi odpowiednim przyrządem stan bez napięcia na przewodach zasilających.

ASM 02/24V

POdł cZENiE

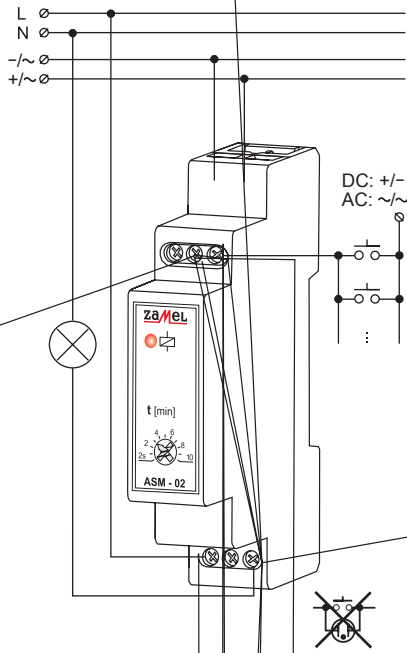

SchEMAT wEwN TrZNY

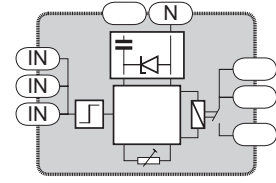

PrZEbiEgi cZASOwE



Obci ALNO

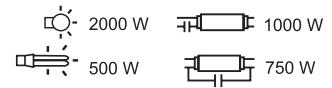

wyMiAry ObudOwy

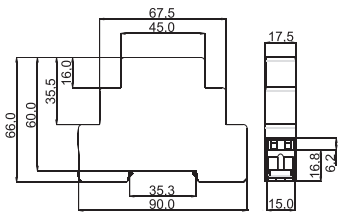

ZASTOSOWANiE

Zastosowanie typowe:

rOdZiNA PrOdUKTu

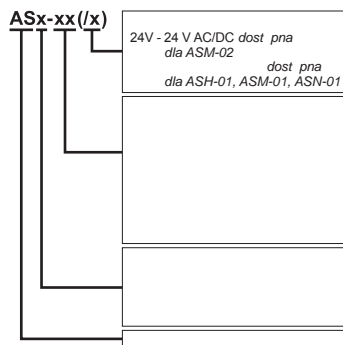

kArTA gWArANcy jNA

Piecz i podpis sprzedawcy, data sprzedaży